

هاردستون
HARDSTONE[®]

Enjoy life...



دفترچه راهنمای فر مایکروویو

MW2303

برای استفاده بهینه از این دستگاه به شما پیشنهاد می‌کنیم
پیش از استفاده، راهنمای آن را به دقت مطالعه نمایید.

رعایت نکات ایمنی موجب صرفه جویی در مصرف انرژی خواهد شد.

۱. از روشن کردن دستگاه زمانی که درب آن هنوز به طور کامل بسته نشده است، خودداری نمایید، این کار موجب هدر رفتن مقدار زیادی از انرژی خواهد شد.

۲. از قرار گرفتن هرگونه شیء و یا غذا بین درب و بدنه دستگاه که مانع بسته شدن کامل درب گردد، خودداری نمایید.

۳. هشدار: در صورت آسیب دیدن درب یا واشر دور درب آن، از استفاده از دستگاه خودداری نموده و به نمایندگی مجاز هاردستون جهت تعمیر مراجعه نمایید.

ضمیمه

در صورتی که دستگاه به طور مرتب تمیز نشود سطح آن آسیب دیده و موجب کوتاه تر شدن عمر دستگاه خواهد شد.

مشخصات فنی دستگاه

MW2303	مدل دستگاه
230V~50Hz	ولتاژ
1450W	توان ورودی (مایکروبو):
900W	توان خروجی (مایکروبو):
1100W	توان ورودی (گریل):
2500W	توان ورودی (ترکیبی):
30L	گنجایش:
∅ 315 mm	قطر صفحه گردان:
520 × 510 × 325.7 mm	ابعاد:
Approx. 19.9 kg	وزن:

نکات مهم ایمنی

هشدار: جهت جلوگیری از خطر برق گرفتگی، آتش سوزی و یا خطراتی از این قبیل هنگام استفاده از دستگاه

نکات زیر را رعایت فرمایید:

۱. **هشدار:** از جوشاندن زیاد مایعات و غذاها درون دستگاه خودداری نمایید.
۲. **هشدار:** هرگونه تعمیر و بازرسی توسط افراد غیر متخصص که از سوی شرکت مورد تایید نیستند، خطرات جبران ناپذیری را به دنبال خواهد داشت.
۳. دستگاه برای استفاده کودکان کمتر از ۸ سال و همچنین افراد ناتوان از نظر فیزیکی و ذهنی مجاز نمی باشد.
۴. از دستگاه دور از دسترس کودکان کمتر از ۸ سال استفاده نمایید. و دستگاه را دور از دسترس کودکان کمتر از ۸ سال قرار دهید.
۵. تنها از ظروف مخصوص مایکروبو استفاده نمایید.
۶. فر را باید به طور مرتب تمیز نمایید.
۷. نکات ایمنی را قبل از استفاده از دستگاه مطالعه فرمایید.
۸. هنگام استفاده از ظروف پلاستیکی و یا کاغذی باید توجه داشته باشید که در حین قرار داشتن درون دستگاه جرقه نزده و یا مشکلی برای آن ایجاد نشود.
۹. در صورت خروج دود از دستگاه آن را خاموش کنید و دو شاخه را از برق بکشید، تا زمانی که دود کاملا برطرف نشده و از باز کردن درب خودداری نمایید.
۱۰. از قرار دادن مواد غذایی بیش از گنجایش دستگاه خودداری کنید.
۱۱. از دستگاه به عنوان کابینت برای انبار کردن استفاده نکنید.
۱۲. قسمت های فلزی ظروف را قبل از قرار دادن درون دستگاه جدا نمایید.
۱۳. دستگاه را بر طبق راهنما راه اندازی نمایید.

۱۴. از قرار دادن تخم مرغ درون دستگاه خودداری نمایید.
۱۵. این دستگاه فقط برای مصرف خانگی می باشد.
۱۶. در صورت آسیب دیدن کابل برق از روش کردن آن تا قبل از تعمیر دستگاه خودداری نمایید.
۱۷. از استفاده دستگاه در هوای آزاد خودداری نمایید.
۱۸. از استفاده دستگاه در مجاورت آب یا محیط مرطوب خودداری نمایید.
۱۹. سطح دستگاه در حین کار بسیار داغ می باشد از تماس سیم با آن خودداری نمایید.
۲۰. از پیچیده شدن سیم و یا خم شدن آن جلوگیری نمایید.
۲۱. تمیز نکردن مرتب دستگاه باعث کاهش طول عمر آن خواهد شد.
۲۲. در انتخاب درجه دما برای مواد غذایی با حجم کم و یا غذای کودک بسیار دقت فرمایید.
۲۳. حرارت مواد غذایی درون دستگاه بسیار بالا خواهد بود بنابراین هنگام خارج کردن آنها بسیار دقت داشته باشید.
۲۴. این دستگاه برای استفاده افراد ناتوان مناسب نیست.
۲۵. کودکان باید از خطرات احتمالی دستگاه آگاه شوند تا از بازی کردن با آن خودداری نمایند.
۲۶. از اضافه کردن سیم به طور کابل دستگاه خودداری نمایید.
۲۷. تمام قطعات حین کار بسیار داغ می باشند. مراقب کودکان باشید.
۲۸. از بخار شوی برای تمیز کردن آن استفاده نکنید.
۲۹. دستگاه هنگام استفاده بسیار داغ خواهد شد. مراقب باشید تا دستانتان با قسمت های داغ و المنت ها برخورد نکند.
۳۰. برای هر ماده غذایی درجه حرارت مشخص شده آن را استفاده این درب را باز گذاشت.
۳۱. هشدار: حین استفاده بسیار احتیاط نمایید.
۳۲. مدل هایی که دارای درب تزئینی هستند باید حین استفاده از دستگاه، این درب را باز گذاشت.
۳۳. قسمت پشت دستگاه باید رو به دیوار قرار بگیرد.
۳۴. از قرار دادن دستگاه درون کابینت مگر کابینتی که مخصوص آن باشد خودداری نمایید.

جهت کاهش خطر آسیب به افراد، سیم اتصال به زمین را نصب نمایید.

خطر برق گرفتگی

از تماس دست با قسمت های برقی دستگاه خودداری نمایید.

سیم دستگاه باید طوری نصب گردد که در دسترسی آسان کودکان قرار نگرفته باشد.

هشدار

خطر برق گرفتگی

نصب اشتباه سیم اتصال به زمین موجب برق گرفتگی خواهد شد. قبل از نصب سیم اتصال به زمین از روشن کردن دستگاه خودداری نمایید.

این دستگاه باید به زمین متصل باشد تا در شرایط اتصال کوتاه، سیم اتصال به زمین خطر برق گرفتگی را از طریق جریان برق درون سیم کاهش دهد. این دستگاه مجهز به کابل و دو شاخه اتصال به زمین می باشد. دو شاخه باید به پریز مناسب و مخصوص این کار متصل شود.

برای انجام این کار با تکنسین مخصوص دستگاه که از سوی شرکت مورد تایید می باشد، مشورت نمایید.

۱. کابل کوتاه موجب کاهش برق گرفتگی خواهد شد.

۲. در صورت اضافه کردن طول کابل دستگاه:

کابل باید متناسب با جریان عبور برق باشد.

تمیز کردن

قبل از تمیز کردن اطمینان حاصل نمایید تا دو شاخه از پریز کشیده شده باشد.

۱. با دستمال نرم و مرطوب دستگاه را تمیز نمایید.

۲. قطعات متحرک را به خوبی با آب و صابون بشویید.

۳. بدنه و سایر قسمت های غیر متحرک را با دستمال نرم و مرطوب تمیز نمایید.

۴. از استفاده مواد شوینده ساینده و پدهای زبر خودداری نمایید.

۵. یک نصفه لیمو را درون کاسه قرار داده و به آن ۳۰۰ میلی لیتر آب اضافه کرده و آن را درون دستگاه برای ۱۰ دقیقه گرم نمایید. سپس آن را با استفاده از دستمال خشک نمایید.

ظروف

احتیاط

آسیب جدی

تعمیر، بازبینی و هرگونه تعویض قطعات برای افراد غیر متخصص خطرناک بوده و آسیب های جبران ناپذیری را به دنبال خواهد داشت.

برای اطلاع از اینکه چه نوع ظروفی برای دستگاه مناسب است، به بخش مربوطه در راهنما مراجعه نمایید.

آزمون ظروف:

۱. ظرف را به همراه یک فنجان آب سرد درون دستگاه قرار دهید.
۲. قدرت را برای یک دقیقه روی حداکثر قرار دهید.
۳. در صورت گرم نشدن آب داخل ظرف، از آن برای استفاده درون مایکروبو استفاده نکنید.
۴. بیش از یک دقیقه این کار را انجام ندهید.

ظروفی که می توانید درون دستگاه استفاده نمایید:

ظرف

فویل آلومینیومی فقط به عنوان محافظ، از قطعات کوچکتر آن می توان به عنوان محافظ برای گوشت و مرغ استفاده نمایید. دقت داشته باشید که حدود ۲.۵ سانتیمتر با دیواره دستگاه فاصله داشته باشد.

ظرف قهوه طبق ویژگی های دستگاه، کف آن حداقل ۵ میلی متر باید با صفحه گردان فاصله داشته باشد.

ظرف غذاخوری از ظروفی که ترک خورده اند استفاده نکنید.

ظروف شیشه ای همیشه درب آن را برداشته و از آن تنها برای گرم کردن استفاده نمایید.

لعاب شیشه ای از ظروف شیشه ای مقاوم در برابر حرارت استفاده نمایید.

کیسه های مخصوص پخت از پوشاندن درب آن خودداری نموده اجازه دهید تا بخار خارج گردد.

بشقاب و فنجان های کاغذی تنها برای زمان های کوتاه و گرم کردن استفاده نمایید.

حوله کاغذی از آن برای پوشاندن مواد غذایی جهت حفظ چربی و روغن آنها استفاده نمایید.

ظروف قدیمی که از جنس پوست و کاغذهای پوستی هستند تنها برای گرم کردن و زمان های کوتاه مناسب می باشد.

پلاستیک حتما روی ظرف باید لیبل قابل استفاده درون مایکروویو قید شده باشد. بعضی از ظروف پلاستیکی در اثر قرار گرفتن مواد غذایی داغ درونشان، ذوب خواهند شد. کیسه های مخصوص جوشاندن را نیز باید شکاف داد و یا سوراخ نمود و یا فضای کافی برای گردش هوا وجود داشته باشد.

بسته بندی های پلاستیکی از کاور برای جلوگیری از پاشیده شدن روغن استفاده نمایید.

ظروف اندازه گیری باید روی آنها لیبل قابل استفاده درون مایکروویو درج شده باشد.

کاغذ مومی از آنها بیشتر به عنوان محافظ برای حفظ رطوبت غذا استفاده می شود.

ظروفی که نمی تواند از آنها درون دستگاه استفاده نماید:

جنس ظرف	ملاحظات
توری های آلومینیوم	موجب جرقه زدن خواهد شد. غذا را به ظرف مناسب انتقال دهید.
کارتن های مواد غذایی با دستگیره های فلزی	موجب جرقه زدن خواهد شد. غذا را به ظرف مناسب انتقال دهید.
ظروف فلزی	قسمت های فلزی آنها موجب جرقه زدن و آسیب دستگاه خواهند شد.
ظروف فلزی	موجب جرقه زدن و آتش گرفتن درون دستگاه خواهد شد.
کیسه های کاغذی	موجب آتش سوزی در آن خواهد شد.
فوم های پلاستیکی	پلاستیک در اثر حرارت بالا ذوب خواهد شد.
ظروف چوبی	ظروف چوبی در اثر حرارت بالا خشک شده و پس از خارج کردن امکان ترک خوردن یا شکستن دارد.

تنظیمات فر

نام قطعات و وسایل جانبی دستگاه:

دستگاه و تمام لوازم جانبی آن را از درون جعبه خارج نمایید.
دستگاه باید شامل لوازم جانبی زیر باشد:

۱. سینی شیشه ای
۲. یک عدد حلقه گردان
۳. یک عدد دفترچه راهنما

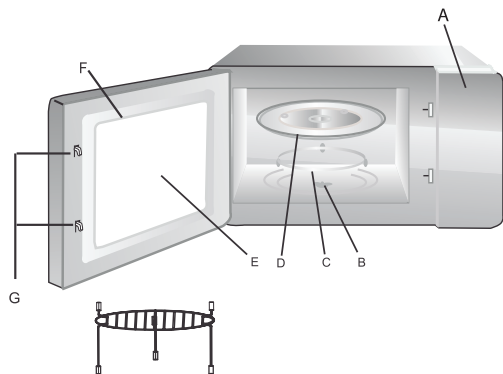

توری گریل (فقط برای حالت
گریل و یا پخت ترکیبی به
جای سینی شیشه ای قرار خواهد گرفت).

- (A) پنل کنترل
- (B) محور چرخان
- (C) حلقه گردان
- (D) سینی شیشه ای
- (E) پنجره روی درب
- (F) درب
- (G) قفل های ایمنی درب

نصب صفحه گردان

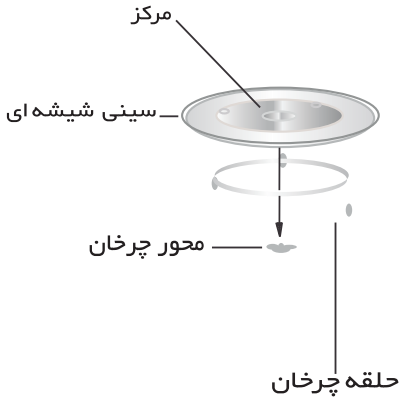

الف) هیچ گاه سینی را برعکس قرار ندهید.

ب) هنگام پخت باید حلقه و سینی باهم درون دستگاه قرار داشته باشند.

ج) تمام مواد غذایی باید فقط روی سینی گردان قرار بگیرند.

د) در صورت آسیب هر یک از آنها با نزدیکترین نمایندگی مجاز دستگاه تماس حاصل فرمایید.

نصب روی کابینت:

تمام قطعات را از داخل جعبه خالی کنید. در صورت خراب بودن دستگاه از نصب آن خودداری نمایید.

کابینت: تمام فوم ها را از کف آن جدا کنید. و به خاطر داشته باشید که پوشش میکال به رنگ قهوه ای روشن نباید کنده شود.

نصب

۱. جایگاه دستگاه را با در نظر گرفتن فضای مناسب در اطراف آن انتخاب نمایید.

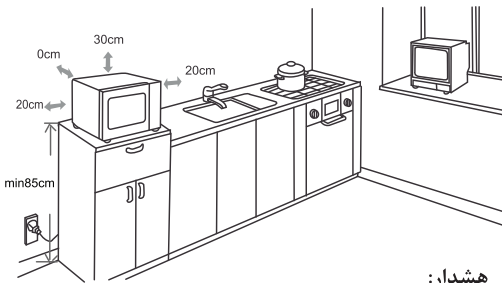

هشدار:

از استفاده دستگاه در مجاورت سایر وسایل گرمازا خودداری نمایید. در صورت آسیب دستگاه در این شرایط، کارت گارانتی آن نامعتبر خواهد بود. تمام سطوح اطراف آن حین کار داغ خواهند شد، مراقب باشید.

(۱) حداقل ارتفاع باید ۸۵ سانتیمتر در نظر گرفته شود.
(۲) قسمت پشتی دستگاه باید رو به دیوار بوده و حداقل فاصله آن با دیوار باید ۲۰ سانتیمتر در نظر گرفته شود.

(۳) پایه های آن را از جدا نکنید.

(۴) مسدود کردن و بستن دریچه های آن دستگاه موجب آسیب آن خواهد شد.

(۵) تا آن جایی که می توانید دستگاه را دور از تلویزیون و رادیو قرار دهید.

۲. قبل از زدن دو شاخه به پریز میزان ولتاژ مجاز برای دستگاه را کنترل نمایید.

راهنمای راه اندازی

شما از طریق این دستگاه قادر خواهید بود تا به راحتی پارامترهای مربوط به پخت را به طور الکترونیکی کنترل نمایید.

۱. تنظیمات ساعت

هنگام روشن شدن مایکروبو نمایشگر LED 0:00 را نشان داده و صدای بوق یکبار شنیده خواهد شد.

(۱) دکمه CLOCK/ PRESET را برای انتخاب ۱۲ ساعت یا ۲۴ ساعت فشار دهید.

(۲) دکمه  را بچرخانید و ساعت را بین ۰ تا ۲۳ و یا بین ۰ و ۱۲ انتخاب نمایید.

(۳) دکمه CLOCK/ PRESET را مجدداً برای تنظیم دقیقه فشار دهید.

(۴) دکمه  را بچرخانید و دقیقه را بین ۰ تا ۵۹ دقیقه انتخاب نمایید.

(۵) برای ثبت نهایی دکمه CLOCK/ PRESET را فشار دهید.

توجه:

(۱) تا زمانی که ساعت تنظیم نشده، دستگاه کار نخواهد کرد.

(۲) در طول تنظیمات ساعت با فشار دادن دکمه STOP / CLEAR دستگاه به طور خودکار به مرحله قبل باز خواهد گشت.

۲. پخت با مایکروبو

دکمه MICROWAVE را فشار داده تا نمایشگر P100 را نشان دهد. با فشار دادن دکمه MICROWAVE یا چرخاندن

 قدرت مورد نظرتان را از بین P10,P30,P50,P80,P100 انتخاب نمایید.

سپس دکمه START / +30 SEC. /CONFIRM را فشار داده و سپس  را بین ۰:۰۵ به ۹۵:۰۰ چرخانده

و مجدداً دکمه START / +30 SEC. /CONFIRM را برای شروع پخت فشار دهید.

به طور مثال: برای انتخاب ۵۰ درصد قدرت مایکروبو با ۲۰ دقیقه زمان برای پخت، طبق مراحل زیر اقدام

نمایید:

۱) دکمه MICROWAVE را یکبار فشار داده تا نمایشگر P50 را نشان دهد.

۲) مجدداً دکمه START / +30 SEC. / CONFIRM را برای ثبت فشار داده و  را تا انتخاب ۵۰٪ بچرخانید.

۳) دکمه  را بچرخانید تا زمان ۲۰:۰۰ انتخاب گردد.

۴) برای شروع پخت دکمه START / +30 SEC. / CONFIRM را فشار دهید.

توجه کدهای زمان بندی دستگاه طبق زیر می باشد.

۰ الی ۱ دقیقه: ۵ ثانیه

۱ الی ۵ دقیقه: ۱۰ ثانیه

۵ الی ۱۰ دقیقه: ۳۰ ثانیه

۱۰ الی ۳۰ دقیقه: ۱ دقیقه

۳۰ الی ۹۵ دقیقه: ۵ دقیقه

جدول قدرت مایکروویو

۱۰٪	۳۰٪	۵۰٪	۸۰٪	۱۰۰٪	قدرت مایکروویو
P10	P30	P50	P80	P100	صفحه نمایش

۳. گریل و حالت پخت ترکیبی

۱. دکمه GRILL/ COMBI را یکبار فشار داده تا نمایشگر G-1 را نشان داده و سپس با چرخاندن  قدرت گریل را از بین G-1 , C-1 , C-2 , C-3 , C-4 انتخاب کنید.

۲. دکمه START / +30 SEC. /CONFIRM را برای انتخاب عملکرد پخت ترکیبی فشار دهید.

۳. با چرخاندن  زمان را از ۰۰:۰۵ تا ۹۵:۰۰ تغییر دهید.

۴. برای ثبت دکمه START / +30 SEC. /CONFIRM را مجدداً فشار دهید.

توجه: پس از سپری شدن نیمی از زمان گریل، دو مرتبه صدای بوق شنیده خواهد شد که امری است کاملاً طبیعی. برای نتیجه بهتر از گریل کردن بهتر است درب را باز کرده و غذا را برگردانده و درب را مجدداً ببندید و سپس START / +30 SEC. /CONFIRM را برای ادامه فرآیند پخت فشار دهید.

توجه: راهنمای پخت ترکیبی

دستورالعمل	نمایشگر	مایکروبو	گریل	پخت ترکیبی
Combi.1	C-۱	●		●
Combi.2	C-۲	●	●	
Combi.3	C-۳		●	●
Combi.4	C-۴	●	●	●

۴. پخت ترکیبی (همراه با عملکرد پیش گرمایش)

از این طریق می توانید غذا را به صورت سنتی همانند پخت روی اجاق گازهای معمولی تهیه نمایید. در این عملکرد از مایکروویو استفاده نمی شود. پیشنهاد می شود برای گرفتن نتیجه بهتر فر را از قبل گرم کنید.

۱) دکمه CONVECTION را یکبار فشار داده تا 140°C چشمک بزند. سپس آنرا چند بار فشار دهید یا با چرخاندن  درجه حرارت را بین 140°C تا 230°C انتخاب کنید.

۲) برای ثبت درجه حرارت دکمه START / +30 SEC. / CONFIRM را فشار دهید.

۳) برای گرم کردن اولیه نیز دکمه START / +30 SEC. / CONFIRM را دوباره فشار دهید.

۴) زمانی که گرم کردن اولیه انجام می شود صدای بوق از دستگاه شنیده شده و به شما نشان می دهد که غذا را داخل دستگاه قرار دهید. غذا را داخل دستگاه قرار داده و درب آن را ببندید.

۵)  برای تنظیم مدت زمان پخت فشار دهید. حداکثر زمان می تواند ۹۵ دقیقه باشد.

۶) برای شروع پخت دکمه START / +30 SEC. / CONFIRM را فشار دهید.

توجه:

الف) تا زمانی که مدت زمان گرم شدن اولیه تمام نشده پخت شروع نخواهد شد. و در این زمان باید درب دستگاه باز شده و غذا را داخل آن قرار دهید.

ب) در صورتی که پس از گذشت ۵ دقیقه این کار انجام نشود، صدای بوق ۵ بار شنیده شده و دستگاه به صورت خودکار روی حالت انتظار قرار خواهد گرفت.

۵. پخت ترکیبی (بدون نیاز به عملکرد پیش گرمایش)

- ۱) دکمه CONVECTION را یکبار فشار داده تا 140°C چشمک بزند. سپس آنرا چند بار فشار دهید یا با چرخاندن  درجه حرارت را بین 140°C تا 230°C انتخاب کنید.
- ۲) برای ثبت درجه حرارت دکمه START / +30 SEC. /CONFIRM را فشار دهید.
- توجه:** حرارت را بین 140°C و 230°C درجه می توانید انتخاب نمایید.
- ۳) دکمه START / +30 SEC. /CONFIRM را برای ثبت درجه حرارت فشار دهید.
- ۴) با چرخاندن  مدت زمان پخت را انتخاب نمایید. (حداکثر زمان ۹۵ دقیقه خواهد بود).

۶. پخت چند مرحله ای

در این مرحله تنها ۳ مرحله پخت را می توانید انتخاب کنید. در صورتی که یکی از مراحل شما یخ زدایی یا همان آب شدن یخ مواد غذایی می باشد باید مرحله اول را انتخاب گردد. صدای بوق پس از پایان هر مرحله شنیده خواهد شد.

توجه: منوی خودکار و مرحله گرم شدن اولیه نمی تواند جزء مراحل انتخابی برگزیده شوند.

به طور مثال: می خواهید ماده غذایی را ظرف ۲۰ دقیقه با قدرت ۱۰۰ درصد میکروویو و سپس ۵ دقیقه با

قدرت ۸۰ درصد میکروویو بپزید، باید طبق مراحل زیر عمل نمایید:

- ۱) دکمه MICROWAVE را یک مرتبه فشار داده تا نمایشگر P100 را نشان دهد.
- ۲) دکمه START / +30 SEC. /CONFIRM را برای انتخاب قدرت ۱۰۰ درصد فشار دهید.
- ۳) دکمه  را برای انتخاب ۲۰ دقیقه بچرخانید.
- ۴) دکمه MICROWAVE را نگاه داشته تا نمایشگر P-80 را نشان دهد.
- ۵) برای ثبت قدرن میکروویو دکمه START / +30 SEC. /CONFIRM را فشار دهید.

۶) با چرخاندن  زمان پخت را ۵ دقیقه انتخاب نمایید.

۷) برای شروع دکمه START / +30 SEC. / CONFIRM را فشار دهید.

۷. تنظیمات پیش فرض

۱) ابتدا ساعت را تنظیم نمایید. (بخش دستورالعمل تنظیم ساعت را مطالعه فرمایید).

۲) برنامه پخت را وارد نمایید. برنامه یخ زدایی نباید قبل از این مرحله انتخاب گردد.

مثال: برای پخت با قدرت ۸۰٪ میکروویو در ۱۰ دقیقه:

- دکمه MICROWAVE را فشار دهید تا P80 را ببینید.

- دکمه START/+30SEC./CONFIRM را فشار دهید، تا قدرت میکروویو مورد نظر را تایید کنید.

با چرخاندن  ۱۰ دقیقه را انتخاب نمایید.

هشدار: ابتدا دکمه START/+30SEC./CONFIRM را فشار ندهید و سپس کارهای زیر را انجام دهید:

۳) دکمه CLOCK/ PRESET را فشار دهید تا زمان باقی مانده نشان داده شود.

۴) با چرخاندن  ، ساعت را تنظیم کنید.

۵) دکمه CLOCK/ PRESET را فشار دهید و دقیقه را تنظیم کنید.

۶)  را بچرخانید تا دقیقه را بین ۰ تا ۵۹ انتخاب نمایید.

۷) دکمه START/+30SEC./CONFIRM را برای ثبت فشار دهید.

۸) صدای بوق دستگاه دو مرتبه شنیده خواهد شد و پخت آغاز میشود.

توجه:

۱. ساعت باید در ابتدا تنظیم شود.

۲. پخت خودکار می تواند به تنهایی به عنوان یک مرحله انتخاب گردد.

۳. یخ زدایی در این مرحله نمی تواند انتخاب شود.

۸. برنامه پخت خودکار

۱) در حالت انتظار  را به طرف راست بچرخانید تا عملکرد مورد نظر را بین A1 تا A10 انتخاب نمایید.

۲) برای ثبت START/+30SEC./CONFIRM را فشار دهید.

۳) برای انتخاب وزن  را بچرخانید .

۴) برای شروع دکمه START/+30SEC./CONFIRM را فشار دهید.

نمایشگر	وزن (g)	منو
150	150	A-1 گرم کردن مجدد
250	250	
350	350	
450	450	
600	600	
1	1(about 230g)	A-2 سیب زمینی
2	2(about 460g)	
3	3(about 690g)	
150	150	A-3 گوشت
300	300	
450	450	
600	600	
150	150	A-5 ماهی
250	250	
350	350	
450	450	
650	650	
150	150	A-4 سبزیجات
350	350	
500	500	
200	200	A-7 سوپ
400	400	
600	600	
50	50(with water 450ml)	A-6 پاستا
100	100(with water 800ml)	
150	150(with water 1200ml)	
200	200	A-9 پیتزا
300	300	
400	400	
475	475	
500	500	A-8 کیک
750	750	
1000	1000	
1200	1200	
		A-10 مرغ

توجه: عملکرد پخت کیک تحت عملکرد پخت ترکیبی با دمای ۱۶۰ درجه سانتی گراد می باشد. در این حالت بهتر است بر طبق عملکرد منوی خودکار محفظه را از قبل گرم کنید. زمانیکه فر به دمای مورد نظر رسید عملکرد متوقف خواهد شد صدای بوق به شما یادآوری می کند که درب فر را باز کنید و کیک را داخل فر بگذارید. سپس دکمه $START / +30 SEC. / CONFIRM$ را برای شروع فرآیند پخت فشار دهید.

۹. یخ زدایی بر اساس وزن

(۱) دکمه $WEIGHT / TIME DEFFROST$ را فشار داده تا نمایشگر $DEF1$ را نشان دهد.

(۲) با چرخاندن  وزن غذا را مشخص نمایید. نمایشگر g را نشان خواهد داد.

وزن باید بین ۱۰۰ تا ۲۰۰۰ گرم انتخاب شود.

(۳) دکمه $START / +30 SEC. / CONFIRM$ را برای شروع فشار دهید.

۱۰. یخ زدایی بر اساس زمان

(۱) دکمه $WEIGHT / TIME DEFFROST$ را فشار داده تا نمایشگر $DEF2$ را نشان دهد.

(۲) دکمه  را بچرخانید تا زمان را انتخاب نمایید. حداکثر زمان انتخابی ۹۵ دقیقه می باشد.

(۳) دکمه $START / +30 SEC. / CONFIRM$ را برای شروع فشار دهید.

۱۱. پخت سریع

(۱) در حالت انتظار دکمه $START / +30 SEC. / CONFIRM$ را فشار داده تا دستگاه با قدرت ۱۰۰٪ برای ۳۰ ثانیه شروع بمار نماید.

با هر بار فشار دادن این دکمه ۳۰ ثانیه زمان اضافه خواهد شد. حداکثر زمان انتخابی ۹۵ دقیقه خواهد بود.

(۲) در طول هر کدام از مراحل ما میکروویو گریل، پخت حرارتی و ترکیبی، دکمه $START / +30 SEC. / CONFIRM$ فشار داده تا

پخت با قدرت ۱۰۰ درصد برای ۳۰ ثانیه شروع بکار خواهد کرد. حداکثر زمان ۹۵ دقیقه خواهد بود.

توجه: از این حالت نمی توانید برای یخ زدایی و منوی خودکار استفاده نمایید.

۱۲. پخت سریع با مایکروویو

در حالت انتظار  را بچرخانید تا به طور مستقیم زمان پخت را انتخاب کرده و دکمه START / +30 SEC. /CONFIRM را برای قدرت ۱۰۰٪ مایکروویو تنظیم نمایید. این برنامه می تواند به عنوان یکی از برنامه های چند مرحله ای انجام شود.

۱۴. عملکرد قفل کودک

قفل: در حالت انتظار دکمه STOP/CLEAR را برای ۳ ثانیه نگاه داشته تا صدای بوق ممتدی را بشنوید سپس علامت قفل کودک روی نمایشگر دیده خواهد شد.

باز شدن قفل: در حالت انتظار دکمه STOP/CLEAR را برای ۳ ثانیه نگاه داشته تا صدای بوق ممتدی را بشنوید سپس علامت قفل کودک از روی نمایشگر پاک شده و قفل دستگاه باز خواهد شد.

۱۵. ویژگی

(۱) در آغاز با چرخاندن دکمه  صدای بوق شنیده خواهد شد.

(۲) در صورت باز کردن درب حین کار برای شروع مجدد باید دکمه START/+30SEC./CONFIRM زده شود.

(۳) در صورتی که پس از انجام تنظیمات بعد از گذشت ۵ دقیقه دکمه START/+30SEC./CONFIRM برای شروع زده نشود، تنظیمات لغو خواهد شد.

(۴) با هر بار فشار دادن اشتباه یک دکمه ، صدای بوق شنیده خواهد شد.

(۵) پس از پایان زمان پخت ، صدای بوق برای یادآوری ۵ مرتبه زده خواهد شد.

جدول عیب یابی

عادی	
در صورت نزدیک بودن دستگاه مایکروویو به وسایلی مانند رادیو و تلویزیون عملکرد دستگاه مختل خواهند شد.	سیگنال های تلویزیون و دستگاه مایکروویو عملکرد یکدیگر را مختل می کند.
زمانی که قصد انجام پخت با قدرت کم را دارید نور دستگاه نیز کمتر است.	نور دستگاه کم شده است.
این اتفاق امری است کاملاً طبیعی	خروج بخار از درب و هوای داغ از تهویه ها
از روشن کردن غذا بدون قرار دادن غذا درون آن خودداری کنید.	زمانی که دستگاه را بدون غذا روشن میکنید. به طور ناگهانی متوقف خواهد شد.

راه حل	دلایل احتمالی	ایراد
دو شاخه را از برق کشیده و مجدد پس از ۱۰ ثانیه به برق بزنید	(۱) دوشاخه به برق متصل نشده	دستگاه روشن نمی شود.
فیوز باید توسط تکنسین مخصوص جایگزین شود	(۲) فیوز مشکل پیدا کرده	
پریرز را با دوشاخه دیگری امتحان کنید.	(۳) ایراد پریرز برق	
درب را محکم ببندید.	(۴) درب به خوبی بسته نشده	دستگاه گرم نمی شود.
به بخش نگهداری مراجعه نمایید.	(۵) ممکن است چیزی به محور گردان چسبیده باشد	زمانی که صفحه گردان میچرخد، صدا می دهد.

فقط با ضمانت **جام**
سرویس

فروشگاه و خدمات مرکزی : ۸۸۹۲۴۳۳۰

www.hardstone.ir

info@jaamservice.com